

STRING BOX CC – OUROLUX

1 STRING – 1 SAÍDA – 1000V

QUADRO DE PROTEÇÃO

COMPOSIÇÃO DO QUADRO DE PROTEÇÃO CC

LADO CC:

- Protetores de surto (DPS) para proteção contra descargas atmosféricas
- Caixa com grau de proteção IP65

DIMENSÕES: 195 X 180 X 98 MM

(L X A X P)

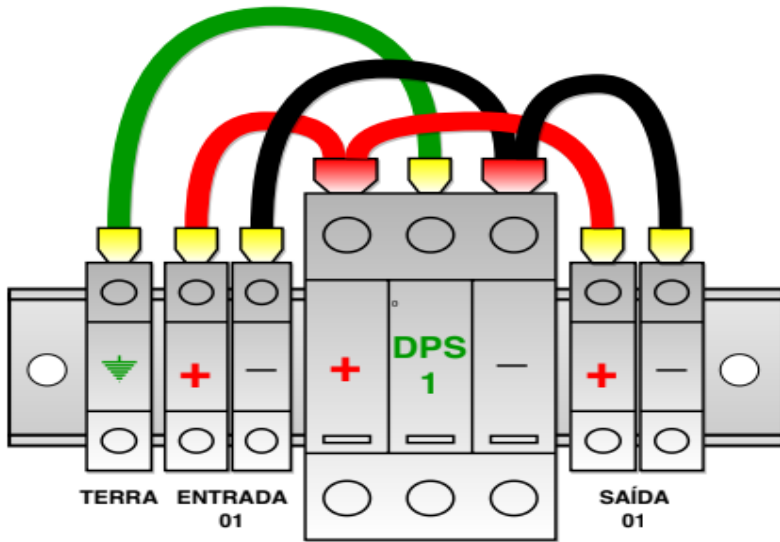

- 01 CAIXA STRING BOX
- 01 DPS TRIPOLAR -1000V
- 01 BORNE DE ATERRAMENTO
- 04 BORNES DE CONEXÃO
- 06 TERMINAIS SIMPLES
- 02 TERMINAIS DUPLOS

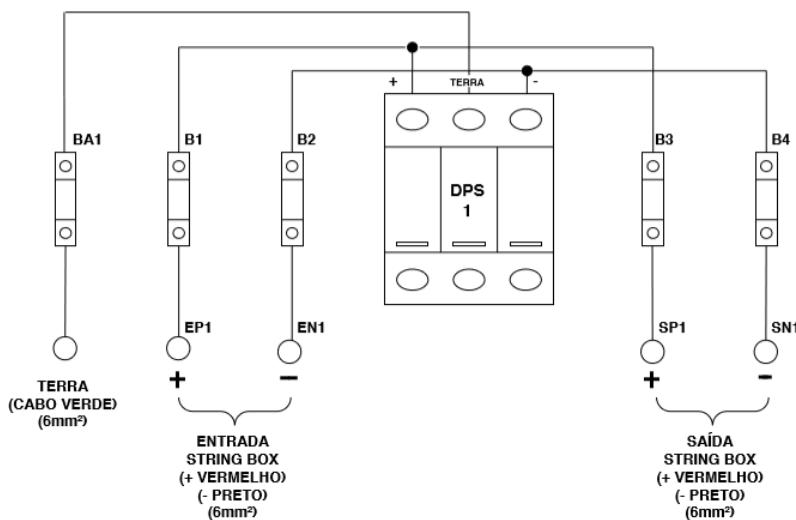

- BA1 = BORNE DE ATERRAMENTO
- B1/B4 = BORNES DE CONEXÃO
- DPS1 = DISPOSITIVO DE PROTEÇÃO
- EP1 = ENTRADAS POSITIVAS
- EN1 = ENTRADA NEGATIVA
- SP1 = SAÍDA POSITIVA DA STRING BOX PARA O INVERSOR
- SN1 = SAÍDA NEGATIVA DA STRING BOX PARA O INVERSOR

STRING BOX CC – OUROLUX

1 STRING – 1 SAÍDA – 500V

QUADRO DE PROTEÇÃO

COMPOSIÇÃO DO QUADRO DE PROTEÇÃO CC

LADO CC:

- Protetores de surto (DPS) para proteção contra descargas atmosféricas
- Disjuntor (500 Vcc/10A)
- Caixa com grau de proteção IP65



DIMENSÕES: 195 X 180 X 98 MM

(L X A X P)

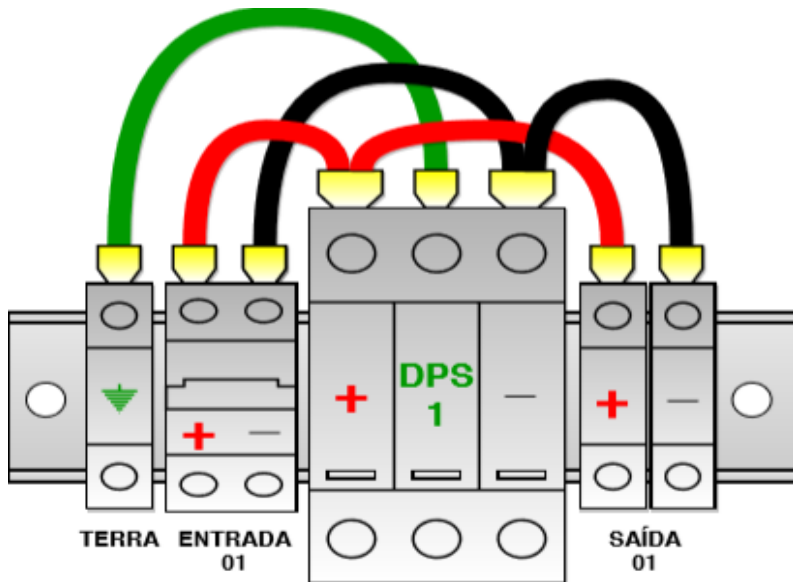

- 01 CAIXA STRING BOX
- 01 DPS TRIPOLAR -1000V
- 01 BORNE DE ATERRAMENTO
- 01 DISJUNTORES BIPOLARES 500VCC
- 02 BORNES DE CONEXÃO
- 06 TERMINAIS SIMPLES
- 02 TERMINAIS DUPLOS

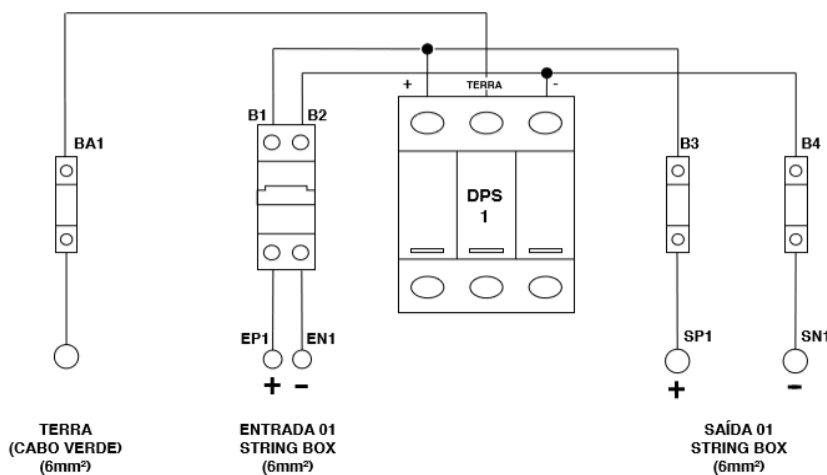

- BA1 = BORNE DE ATERRAMENTO
- B1/B4 = BORNES DE CONEXÃO
- DPS1 = DISPOSITIVO DE PROTEÇÃO
- EP1 = ENTRADAS POSITIVAS
- EN1 = ENTRADA NEGATIVA
- SP1 = SAÍDA POSITIVA DA STRING BOX PARA O INVERSOR
- SN1 = SAÍDA NEGATIVA DA STRING BOX PARA O INVERSOR